

System

Design Ausenda Greco

Fill

Istruzioni di montaggio
Assembly instruction
Montageanleitung
Instructions de montage
Instrucciones de montaje

DESALTO

- 04 Istruzioni di montaggio
Assembly instructions
Montageanleitung
Instructions de montage
Instrucciones de montaje**
- 14 Fissaggio a parete
Wall Fixing
Wandbefestigung
Fixation murale
Fijación a la pared**
- Contenitore con anta
Storage unit with door
Container mit falttür
Elément de rangement avec porte
Contenedor con puerta**

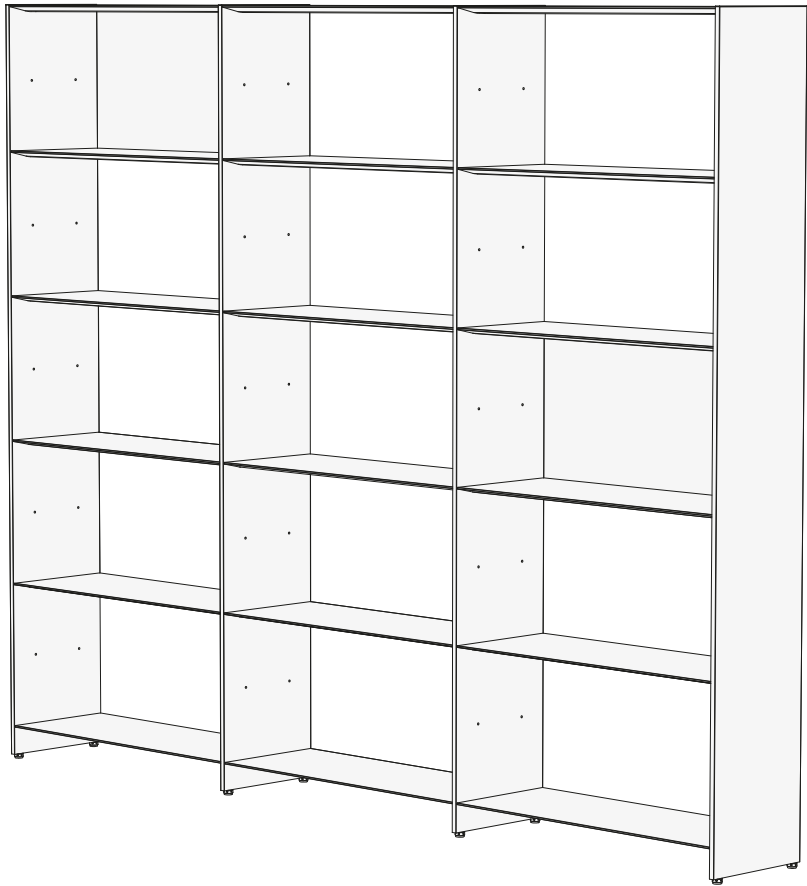

List Items



Spalla (completa di piedini già montati)
Side (complete with already fitted feet)
Seitenteil (komplett mit den schon montierten Füßchen)
Côté (complet de pieds déjà montés)
Lateral (completo de patas ya montadas)

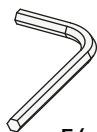

E (x1)

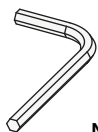

N (x1)

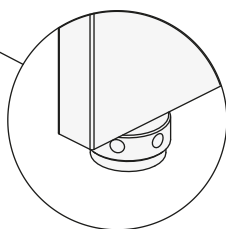

D (x2)

Items List

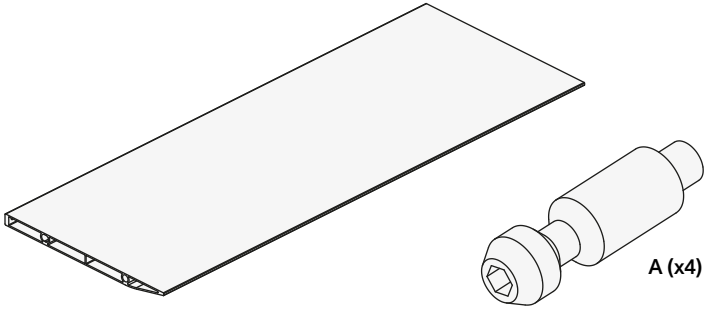

Ripiano (completo dei grani (B)M5 già montati)
Shelf (complete with already fitted (B) fixing sleeves)
Boden (komplett mit den schon montierten (B)M5 madenschrauben)
Étagère (complète de douilles (B)M5 déjà montées)
Estante (completo de tornillos allen (B)M5 ya montados)

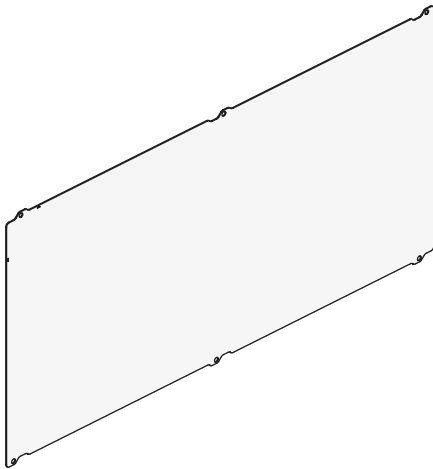

Schianale
Back panel
Rückwand
Dossier
Trasera



Vite
Screw
Schraube
Vis
Tornillo

Items List

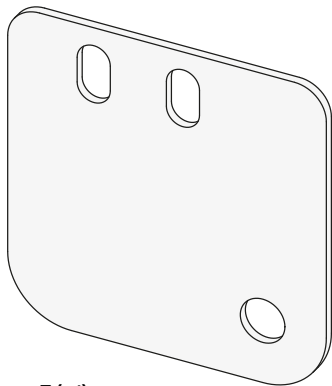

F (x1)



G (x2)



C (x2)

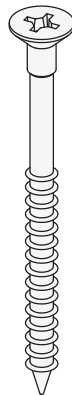

H (x1)

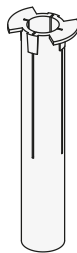

M (x1)



IT I tasselli forniti in dotazione sono indicati per fissaggio in: calcestruzzo, mattone pieno, pietra naturale, forato "doppio UNI", forato in "Poroton", forato cemento o "Leca", spugnamento. Verificare il tipo e la tenuta della parete ed eventualmente utilizzare viti e tasselli alternativi adeguati.

EN The rawplugs provided are suitable for fixing to: concrete, full brick, natural stone, double UNI-standard perforated brick, "Poroton" perforated brick, perforated cement or spongy "Leca" cement. Check the type and fastness of the wall and possibly use suitable alternative screws and rawplugs.

DE Die mitgelieferten Dübel eignen sich zur Montage auf Mauerwerk aus: Beton, Vollziegel, Naturstein, Lochziegeln Typ "UNI doppelt", Lochziegeln Typ "Poroton", Lochziegeln aus Zement oder Typ "Leca", geschäumter Zement. Kontrollieren Sie die Entsprechung der Dübel zum Mauerwerk, und benutzen

Sie ggf. andere und besser angemessene Dübel und Schrauben.

FR Les chevilles qui sont fournies sont indiquées pour la fixation dans: le béton, les briques pleines, la pierre naturelle, mur percé "double UNI", percé en "Poroton", en ciment ou "Leca", en béton moussé. Contrôler le type et la tenue du mur et, éventuellement, utiliser des vis et d'autres chevilles appropriées.

ES Los tacos incluidos en dotación para colocar en: hormigón, ladrillo completo, piedra natural, agujerado "doble UNI", agujerado en "Poroton", cemento agujerado o "Leca", cemento esponja. Verificar el tipo y el aguante de la pared y si es necesario utilizar tornillos y tacos alternativos más adecuados.

IT Appoggiare la spalla sinistra su un piano d'appoggio pulito ed avvitare i perni (A) con la chiave a brugola n°4 (E) a seconda della disposizione dei ripiani desiderata.

ATTENZIONE : Non serrare in modo esagerato.

EN Lay the left side panel on a clean floor and turn on the pins (A) with the allen key no. 4 (E) according to the position wished.

ATTENTION: do not turn on too much.

DE Legen Sie den linken Seitenteil auf eine saubere Unterlage und verschrauben Sie die Zapfen (A) mit dem Inbusschlüssel Nr.4 (E) gemäß der gewünschten Anordnung der Böden.

VORSICHT: Schrauben bitte nicht zu fest anziehen.

FR Appuyer le côté gauche sur un plan d'appui propre et visser avec la clef Allen n° 4 (E) selon la disposition désirée des étagères.

ATTENTION ne pas serrer exagérément.

ES Apoyar el lateral izquierdo en un sobre de apoyo limpio y atornillar los pernos (A) con la llave allen no 4 (E) según la disposición de los estantes deseados.

ATENCIÓN: PRECAUCIÓN: No apretar de modo exagerado.

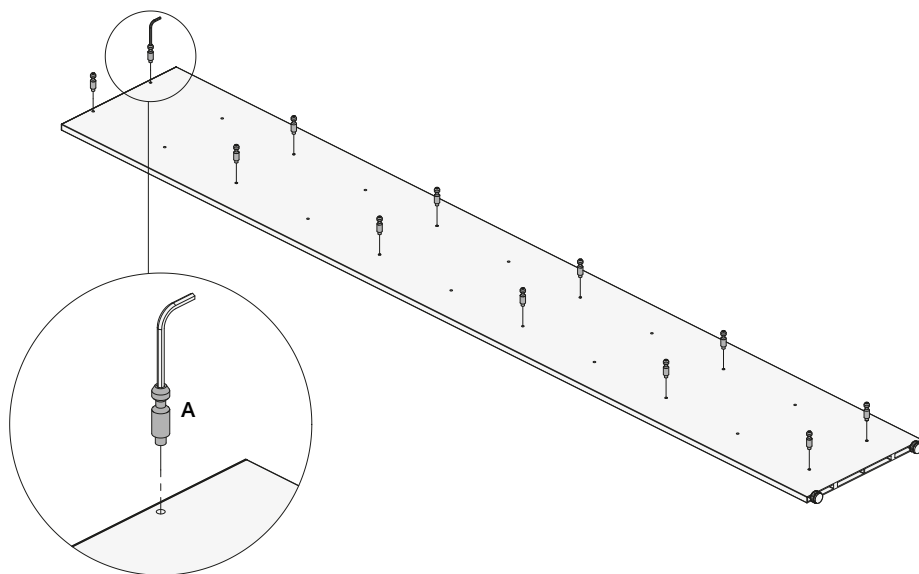

IT Lasciare la spalla sul piano d'appoggio, infilare i ripiani facendo coincidere il perno (A) ai fori predisposti sullo spessore del ripiano. Assicurarci che il ripiano appoggi totalmente contro la spalla e fissare il tutto tramite i grani M5X6 (B) con la chiave a brugola n° 2,5. (N)

EN Leave the side on the floor, insert the shelves by making coincide the pin (A) into the drilling prepared on the thickness of the shelf itself. Make sure that the shelf lay completely on the side and fix the whole through the fixing sleeve (B) with the alley key no. 2,5. (N)

DE Lassen Sie den Seitenteil auf der Fläche liegen und stecken Sie die Böden ein, damit die Zapfen (A) zusammen mit den Bohrungen auf der Stärke des Bodens treffen. Prüfen Sie, dass der ganze Boden gegen den Seitenteil lehnt, uns

verschrauben Sie alles mit den Madenschrauben (B), danke zu dem Inbusschlüssel Nr. 2,5. (N)

FR Laisser le côté sur le plan d'appui, enfilez les étagères en faisant coïncider les vis (A) avec les trous préforés dans l'épaisseur de l'étagère. Vous devez vous assurer que l'étagère appuie complètement sur le côté et fixer l'ensemble au moyen de douilles M5X6 (B) avec l'aclef Allen n° 2,5. (N).

ES Dejar el lateral en el sobre de apoyo, meter los estantes haciendo coincidir el perno con los agujeros predisuestos en el espesor del estante. Asegurarse que el estante apoye totalmente contra el lateral y fijar todo con los tornillos allen M5x6 (B) con la llave allen no 2,5. (N).

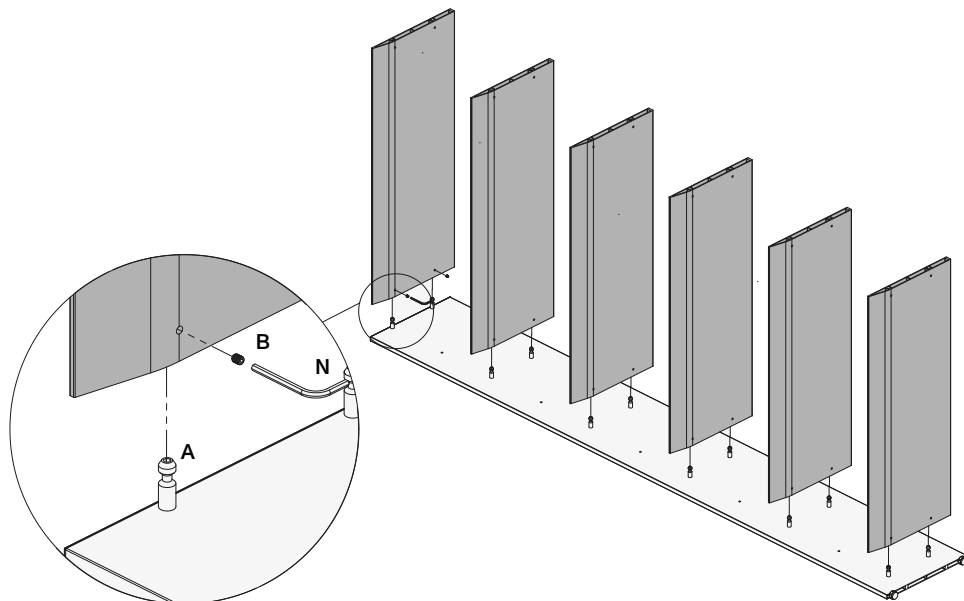

IT Dopo aver completamente fissato tutti i ripiani, inserire la 2° spalla (intermedia oppure destra) a secondo della composizione scelta, avendo cura di centrare tutti i fori dei ripiani con i perni (A) sulle spalle. Fissare il tutto tramite i grani (B).

EN After having completely fixed all the shelves, insert the second side panel (middle side or external right side panel) according to the composition layout chosen, by making sure to center all the shelves drilling with the pins (A) onto the sides. Fix the whole by screwing the fixing sleeve (B).

DE Nach dem alle Böden befestigt wurden, stecken Sie den zweiten Seitenteil (Mittel- oder rechter Seitenteil) gemäß der gewünschten

Kombination ein. (treffen Sie alle Bohrungen der Böden mit den Zapfen (A) auf den Seitenteilen). Verschrauben Sie alles mit den Madenschrauben (B).

FR Après avoir définitivement placé toutes les étagères, introduire le deuxième côté (intermédiaire ou droit) selon la composition choisie, en faisant attention à centrer tous les trous des étagères avec les vis (A) des côtés. Fixer avec les douilles (B).

ES Después de haber fijado todos los estantes, introducir el 2o lateral (intermedio o derecho) según la composición elegida, teniendo cuidado de centrar todos los agujeros de los estantes con los pernos (A) en los laterales. Fijar todo con los tornillos allen (B).

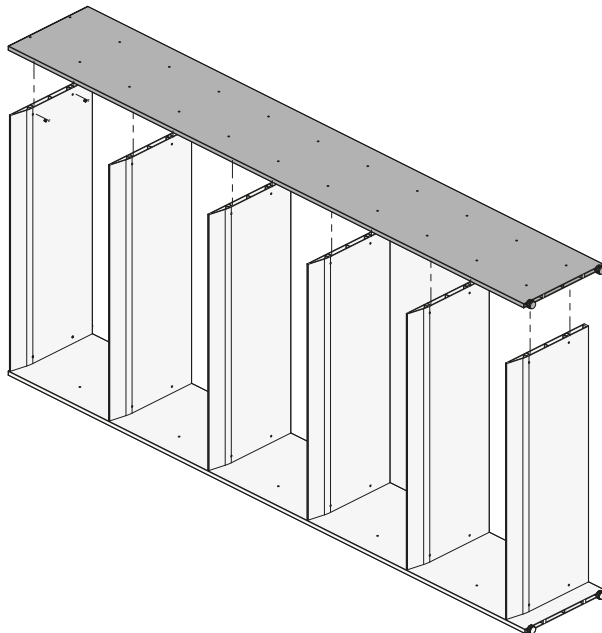

IT Dopo aver completamente fissato il primo modulo e nel caso di presenza di più moduli, ripetere le operazioni n° 2 e n° 3 tante volte quanto siano i moduli della composizione, appoggiando il 1° modulo con la parte frontale rivolta verso il piano d'appoggio pulito.

EN After having fixed the first module and in case of more modules, proceed as per point 2 and 3 for each single module of the composition, by laying the first module on the front side against the clean floor (face down).

DE Nach der Fertigstellung des ersten Moduls und im Fall von mehreren Moduls, wiederholen Sie ggf. die Arbeitsschritte 2 und 3. für je Modul der Komposition. Legen Sie das

erste Modul mit der Frontseite gegen die saubere Unterlage.

FR Après avoir fixé le premier module, répéter les opérations des points n° 2 et n° 3, autant de fois que les modules de la composition, s'il y en a des autres, devant le premier module être appuyé sur la partie frontale, posée vers le plan d'appui propre.

ES Después de haber fijado completamente el primer módulo y en el caso de haber más módulos, repetir las operaciones n° 2 y n° 3 tantas veces como sean los módulos de la composición, apoyando el 1° módulo con la parte frontal vuelta hacia el sobre de apoyo limpio.

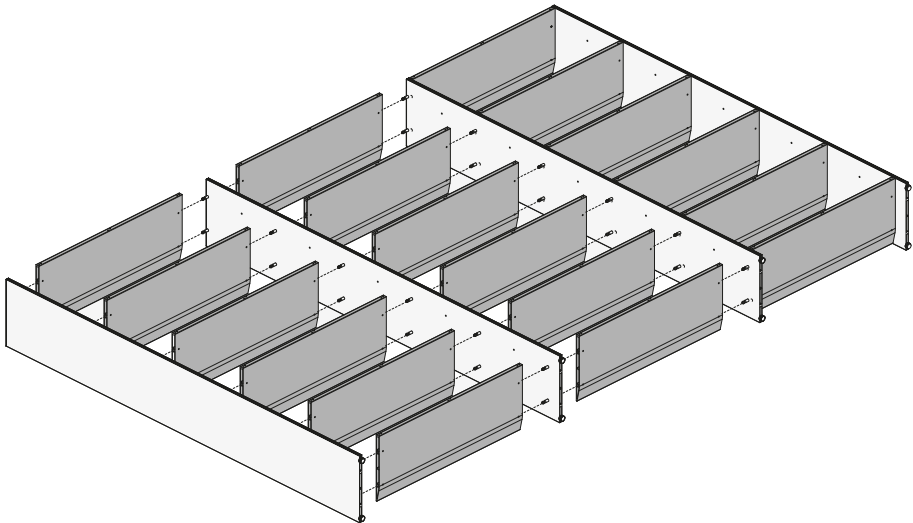

IT Ad operazioni ultimate, con tutta la composizione montata, montare gli schienali previsti avendo cura di lasciare le due frecce, in alto ed a destra. Avvitare lo schienale tramite le viti autofilettanti (C). Nel caso di composizioni da fissare a parete (a partire da altezza cm. 159), è necessario montare le piastre (F), dove non sono presenti già gli schienali, avvitandole al retro dei ripiani tramite le viti autofilettanti (C). Appoggiare la composizione alla parete desiderata.

EN When finished the above, with the whole composition assembled, fit the foreseen back panels by paying attention to leave the "arrows" in the top right side. Screw the back panel through the self-tapping screws (C). In case of composition to be fixed on the wall (from height cm. 159 upwards), where there are no back panels, it is necessary to fit the plates (F) by screwing them on the back of the shelves through the self-tapping screws (C). Lay the composition to the wall.

DE Am Ende (mit den ganzen montierten Komposition) montieren die Rücken und lassen die zwei Pfeilen oben und rechte. Verschrauben der Rücken mit den selbstschneidenden Schrauben (C). Im Fall von Wandkompositionen (ab Höhe cm 159) ist notwendig die Plättchen (F)

zu montieren, wo es die Rückwände nicht schon anwesend sind(verschrauben die Plättchen an die hintere Seite der Böden durch die selbstschneidenden Schrauben C). Lehnen die Komposition an die gewünschte Wand.

FR Quand toutes les opérations sont terminées et la composition assemblée, monter les dossiers prévus, en faisant attention de laisser les deux « flèches » en haut et à droite. Visser le dossier avec les vis autofiletantes (C). En cas de compositions à fixer au mur (à partir de la hauteur cm 159), il est nécessaire, où il n'y a pas déjà de dossiers, d'assembler les plaques (F), en les vissant sur l'arrière des étagères au moyen de vis autofiletantes (C). Placer la composition au mur.

ES Con las operaciones ultimadas y con toda la composición montada, montar las traseras previstas teniendo cuidado de dejar las dos flechas, en alto y a la derecha. Atornillar la trasera con los tornillos rosca (C). En el caso de composiciones para fijar a pared (a partir de altura 159cm), dónde no hay traseras, es necesario montar las placas (F) atornillando en la parte trasera de los estantes con los tornillos rosca (C). Apoyar la composición a la pared deseada.

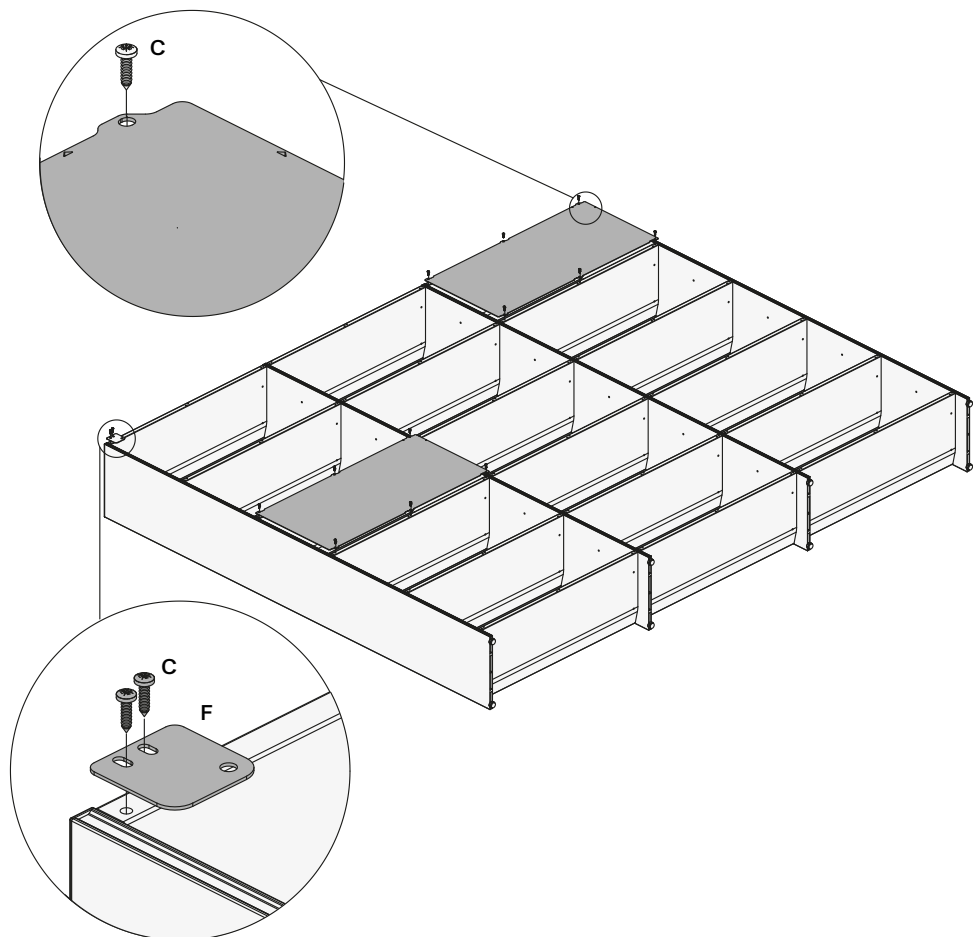

IT Se necessario, regolare i piedini (D) utilizzando la chiave a brugola n° 4 (E) facendola ruotare. (attenzione: massima regolazione mm. 10)

EN If necessary adjust the feet (D) by using the allen key no. 4 (E). (attention: max. adjustment 10 mm).

DE Wenn notwendig stellen sie die stellfüßchen (D) mit den inbusschlüssel nr. 4

ein.(E) und lassen sich drehen. (achtung: max verstellung mm. 10)

FR Si nécessaire, régler les pieds (D) en utilisant la clef Allen n°4 (E), en la faisant tourner. (attention : réglage maximale 10 mm).

ES Si es necesario, regular las patas (D) utilizando la llave allen n° 4 (E) haciéndola rotar. (atención, máxima regulación mm.10)

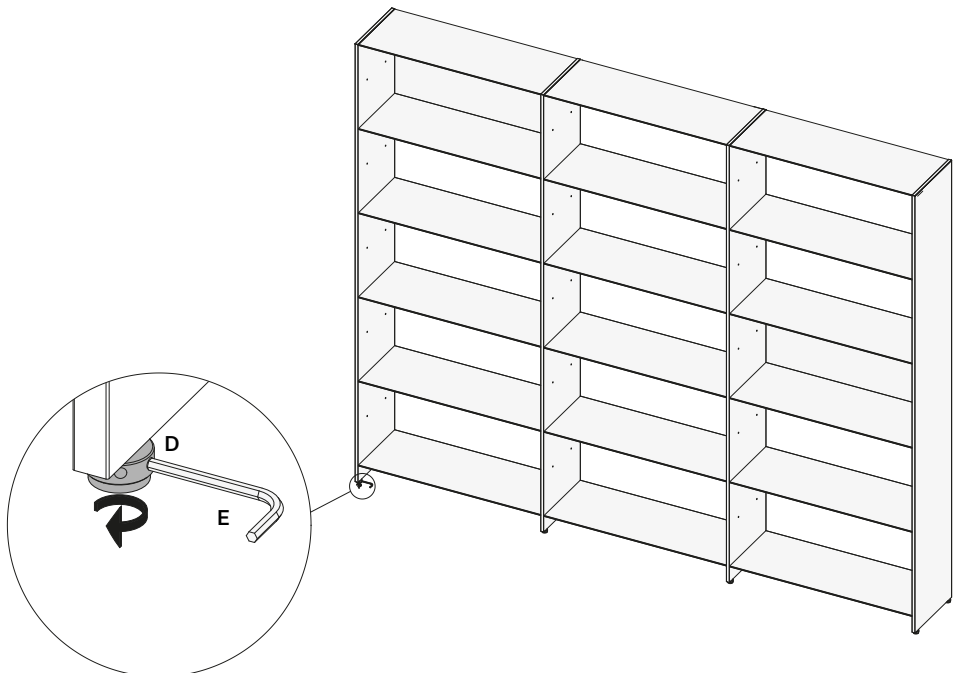

Fissaggio a parete
Wall Fixing
Wandbefestigung
Fixation murale
Fijación a la pared

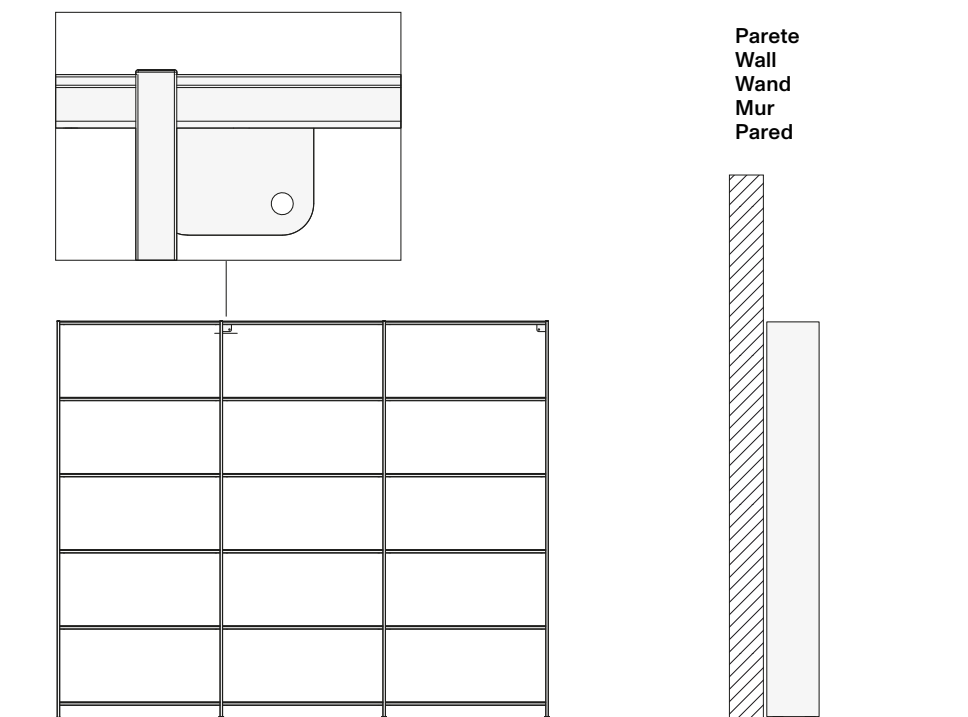

Installation

wall fixing

IT Dopo aver posizionato la composizione, forare la parete, utilizzando come punti di riferimento i fori presenti sulle piastre (F), inserire il tassello (M) ed avvitare la vite (H).

EN After having positioned the composition, drill the wall, by using as reference the holes on the plates (F), insert the plug (M) and screw in the screw (H).

DE Positionieren Sie die Komposition an der Wand und der Wand bohren. Als Bezug dient Ihnen die Bohrungen auf den Plättchen (F).

Stecken Sie den Dübel (M) und verschrauben Sie die Schraube (H).

FR Après avoir placé la composition au mur, en utilisant les trous des plaques comme des points de référence (F), percer le mur, introduire la cheville (M) et visser la vis (H).

ES Después de haber posicionado la composición, agujerear la pared, utilizando como puntos de referencia los agujeros presentes sobre las placas (F), introducir el taco (M) atornillar los tornillos (H).

Step 1

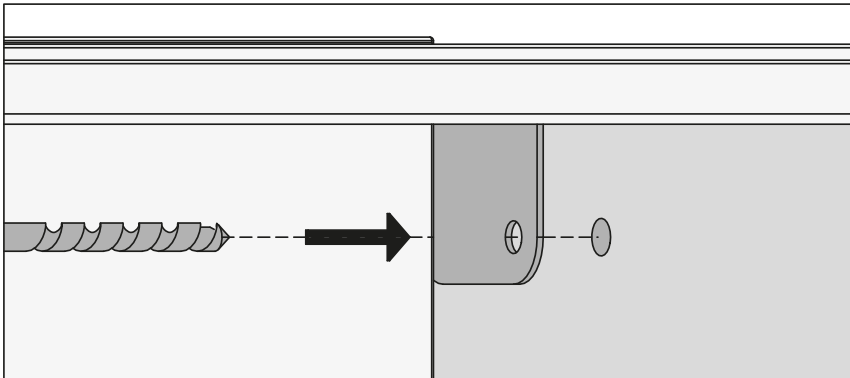

Step 2

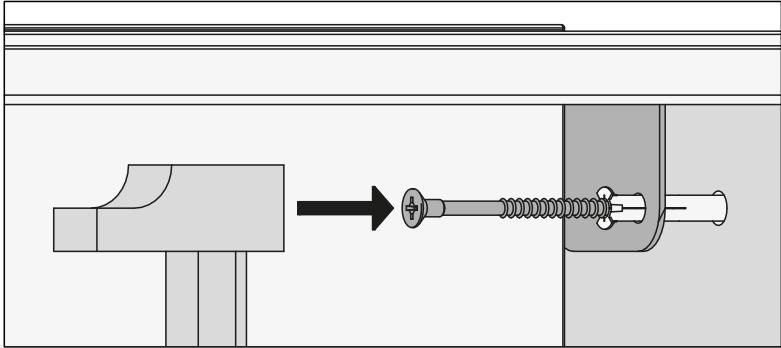

Step 3

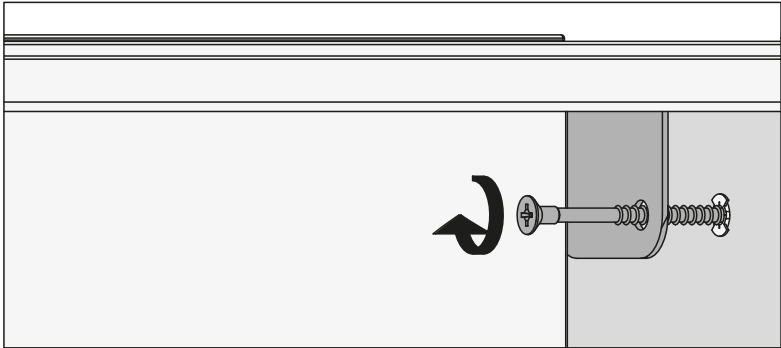

Step 4



Contentore con anta
Storage unit with door
Container mit falttür
Élément de rangement avec porte
Contenedor con puerta

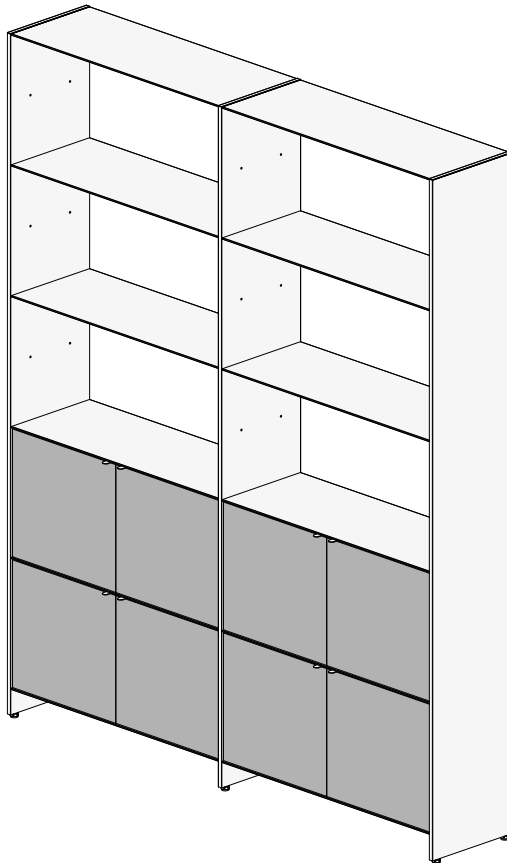

Installation

Storage with door

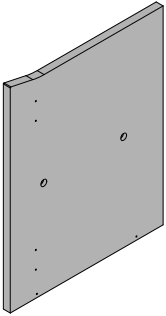

Spalla
Side
Seitenteil
Côté
Lateral

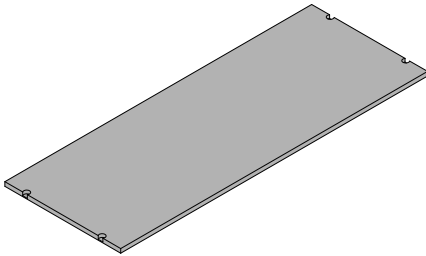

Fondo
Base-Shelf
Basis
Fond
Fondo

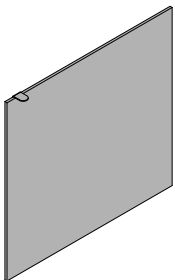

Anta
Door
Door
Porte
Puerta

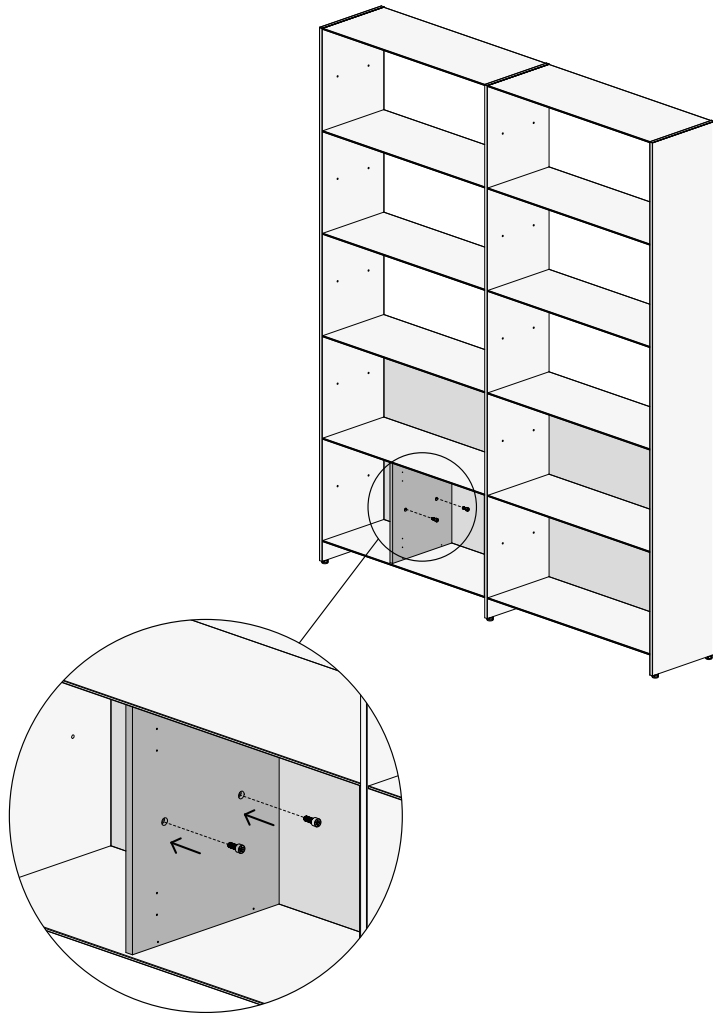

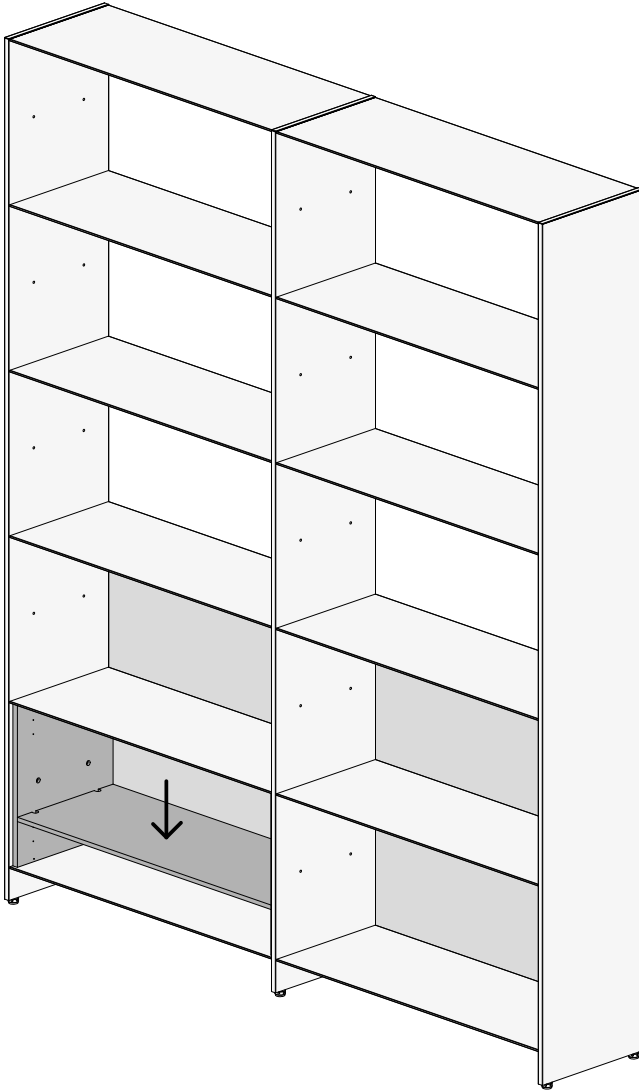

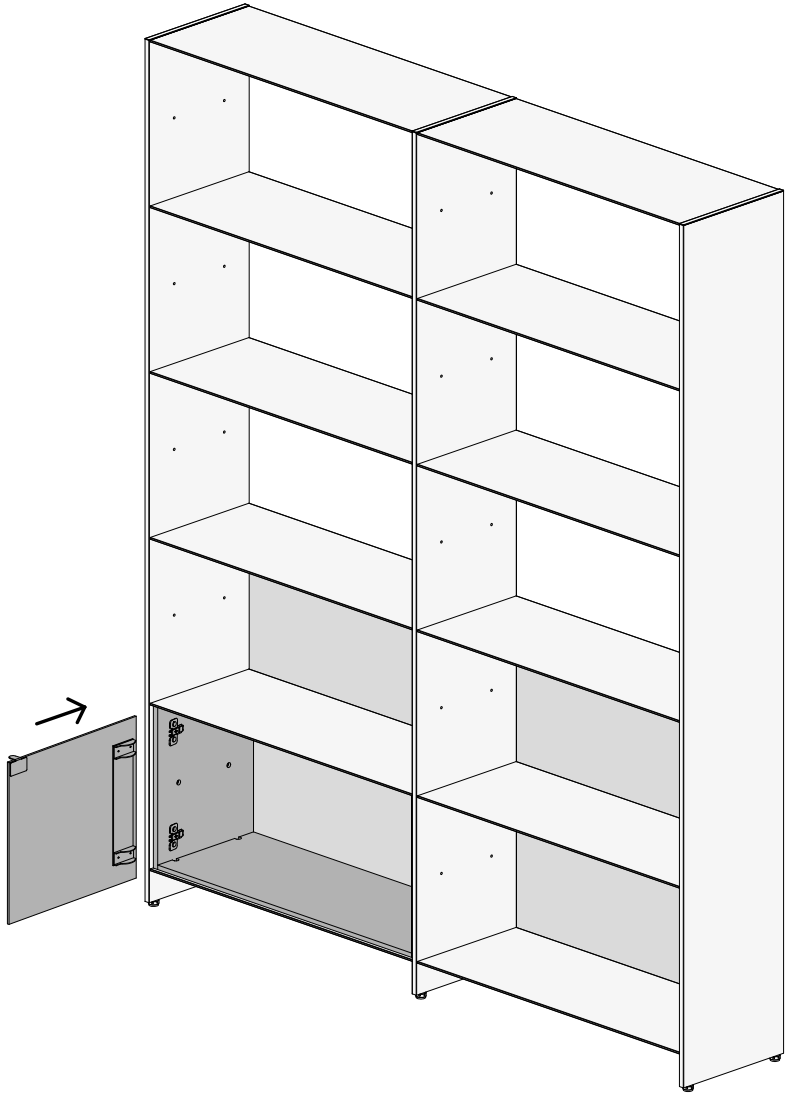

Installation

Montaggio, Assembly, Montage, Montierung, Montaje

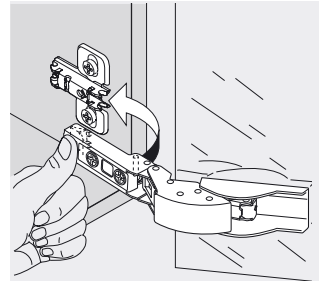
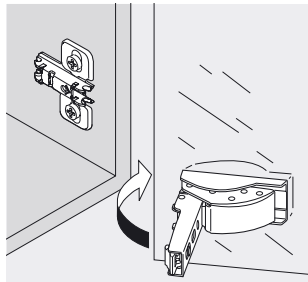
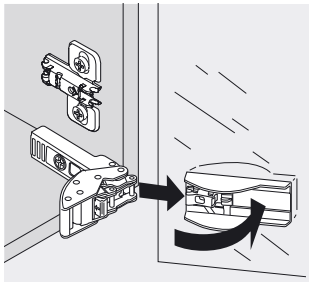

Smontaggio, Disassembly, Demontage, Abmontierung, Desmontaje

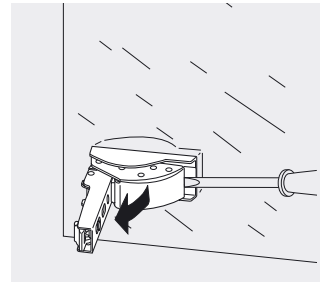
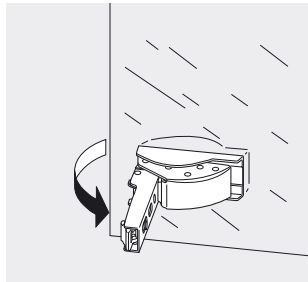
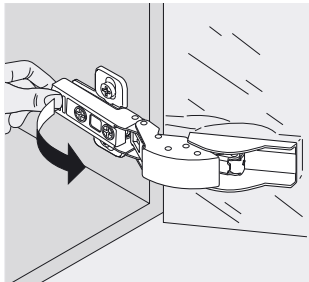

Regolazione, Adjusting, Réglage, Verstellung, Regulación

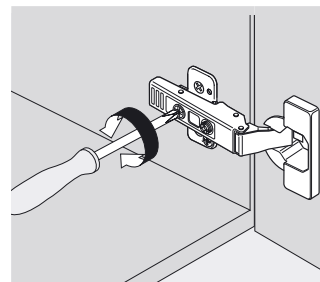
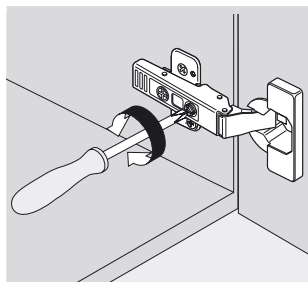
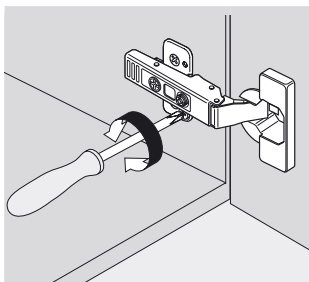

Regolazione altezza
Height adjusting
Höhenverstellung
Réglage de la hauteur
Regulación en alto

Regolazione laterale
Side adjusting
Seitenverstellung
Réglage latéral
Regulación lateral

Regolazione in profondità
Depth adjusting
Verstellung in der Tiefe
Réglage en profondeur
Regulación en profundidad

Installation

Posizione fissaggio blumotion
Position blumotion fixing
Position du fixage blumotion
Positionierung befestigung blumotion
Posición fijación blumotion

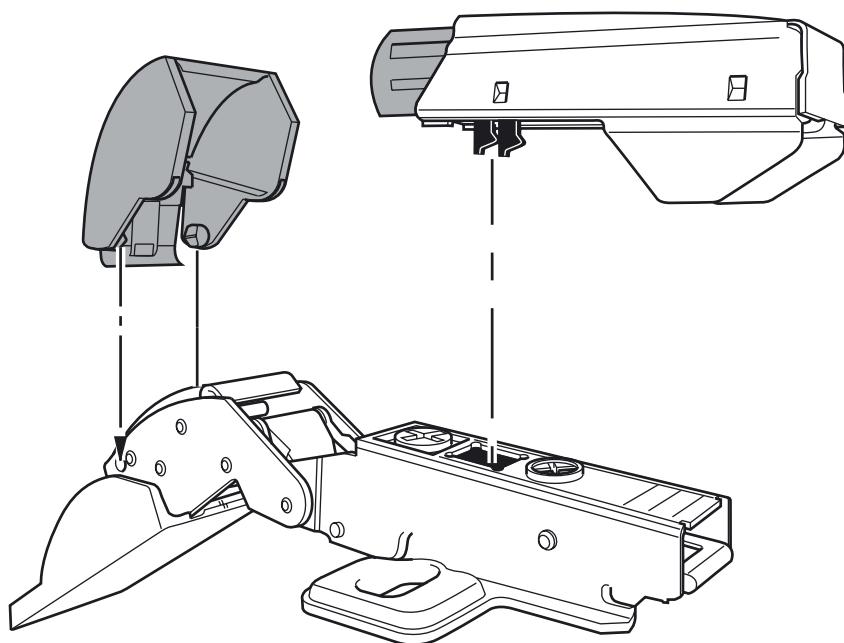

Desalto Spa
Via per Montesolaro
22063 Cantù (CO)
Italy

T. +39 031 7832211
F. +39 031 7832290
info@desalto.it
www.desalto.it

06 / 2023

DESALTO