

Table

Design Caronni + Bonanomi

Helsinki 30 extending

Istruzioni di montaggio
Assembly instruction
Montageanleitung
Instructions de montage
Instrucciones de montaje

DESALTO

Installation

Step 1

IT Aprire il telaio del tavolo in tutta la sua lunghezza e fissare il piano con le quattro viti in dotazione.

EN Open the frame of the table in all its length and fix the top with the four supplied screws.

FR Ouvrir le cadre de la table pour toute sa longueur et fixer le plateau avec les quatre vis fournies.

DE Öffnen der rahmen des tisches in der ganzen länge und befestigen die tischplatte mit den vier mitgelieferten schrauben.

ES Abrir el marco de la mesa en toda su extensión y fijar la encimera con los cuatro tornillos suministrados.

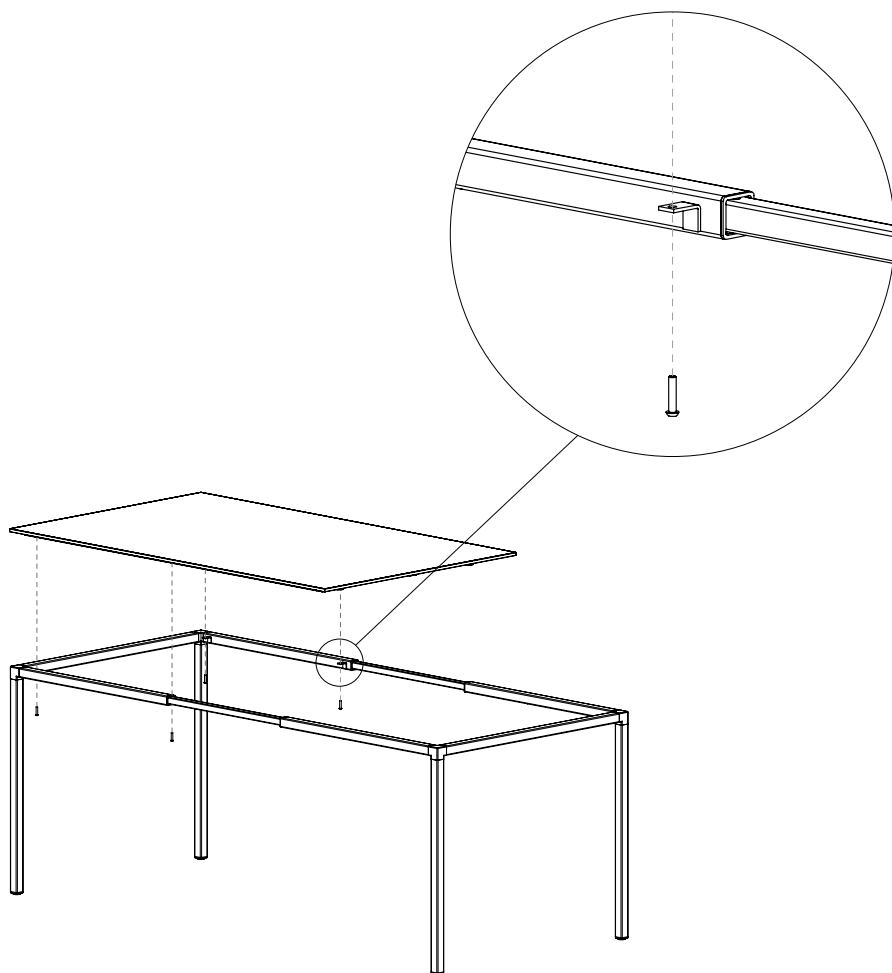

IT Infilare il vano in lamiera, nelle apposite guide poste sotto al piano del tavolo. Compiere il movimento facendo particolare attenzione a passare sotto la struttura del piano.

EN Thread the shaft in metal tray, in the proper guides under the table top. Do this step passing under the top of the table.

DE Stecken sie das ablagefach in den entsprechenden führungen unten der tischplatte ein. (Von unten nach oben des gestells).

FR Positionner le tiroir en métal, sur les guides correctes placées au dessous du plateau de la table. Faire cette opération en passant au dessous du cadre de la table.

ES Colocar la bandeja en metal en las guías adecuadas ubicadas bajo la encimera de la mesa. Hacer esta operación por debajo de la estructura de la mesa.

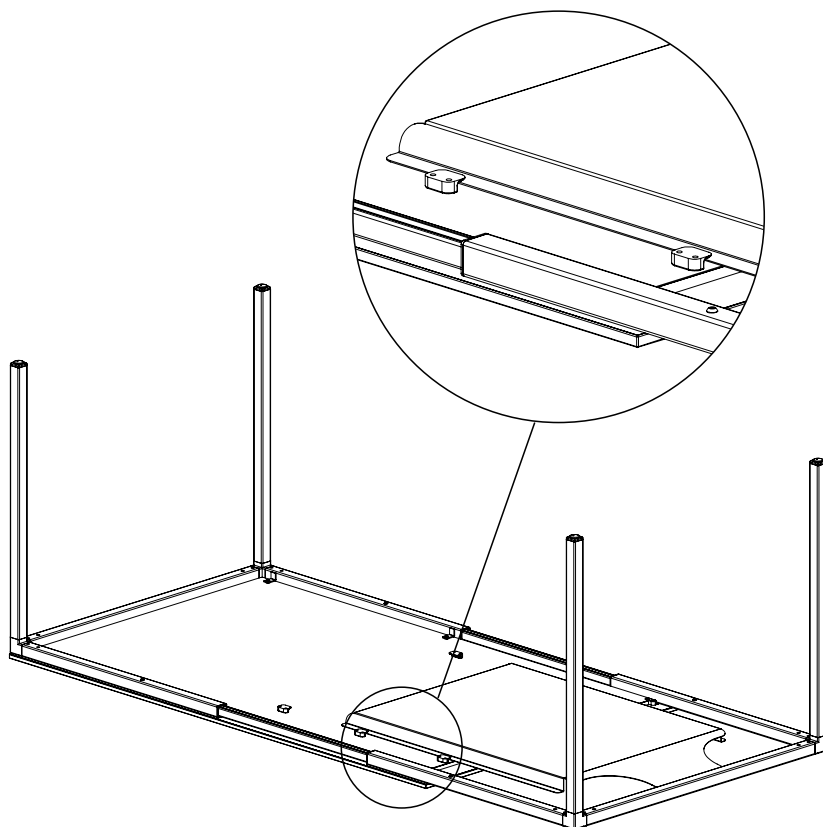

Installation

Step 3

IT Avvitare l'estremità libera del supporto in lamiera con il telaio del tavolo.

FR Visser la partie finale libre du tiroir en métal avec le cadre de la table.

EN Tighten the end of the free support plate with the frame of the table.

ES Atornillar el final libre de la bandeja en metal al marco de la mesa.

DE Verschrauben sie das ende von der metallhalterung mit dem rahmen des tisches.

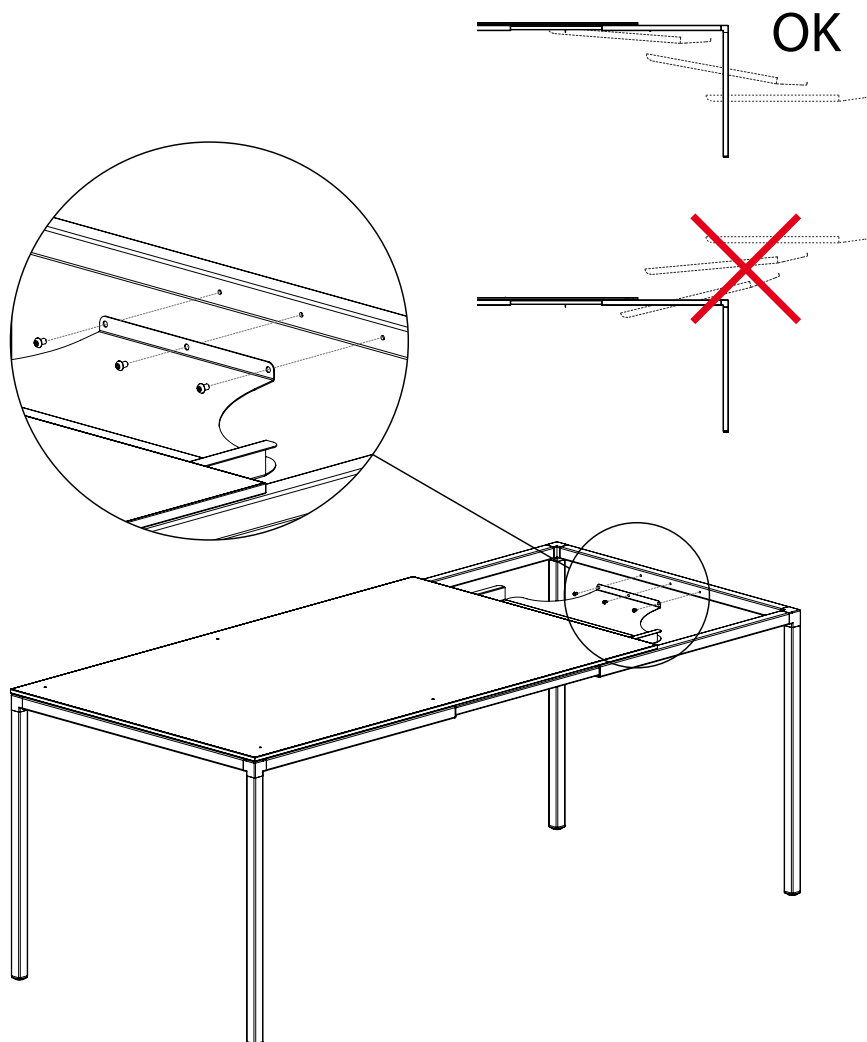

IT Posizionare e affrancare la prolunga al telaio per allungare il tavolo, oppure riporla nell'apposito vano per richiudere il tavolo.

EN Position and fix the extension to the frame to extend the table, or replace it in the specific tray, to close the table.

DE Positionieren und befestigen sie die ausziehplatte zu dem rahmen, um den tisch auszuziehen oder legen sie die ausziehplatte ins

entsprechenden ablagefach wieder zu, um den tisch zu schliessen.

FR Placer et affranchir la rallonge au cadre pour ouvrir la table, ou la ranger dans son tiroir pour fermer la table.

ES Colocar y asegurar la extensión al marco para extender la mesa, o volver a ponerla en su bandeja para cerrar la mesa.

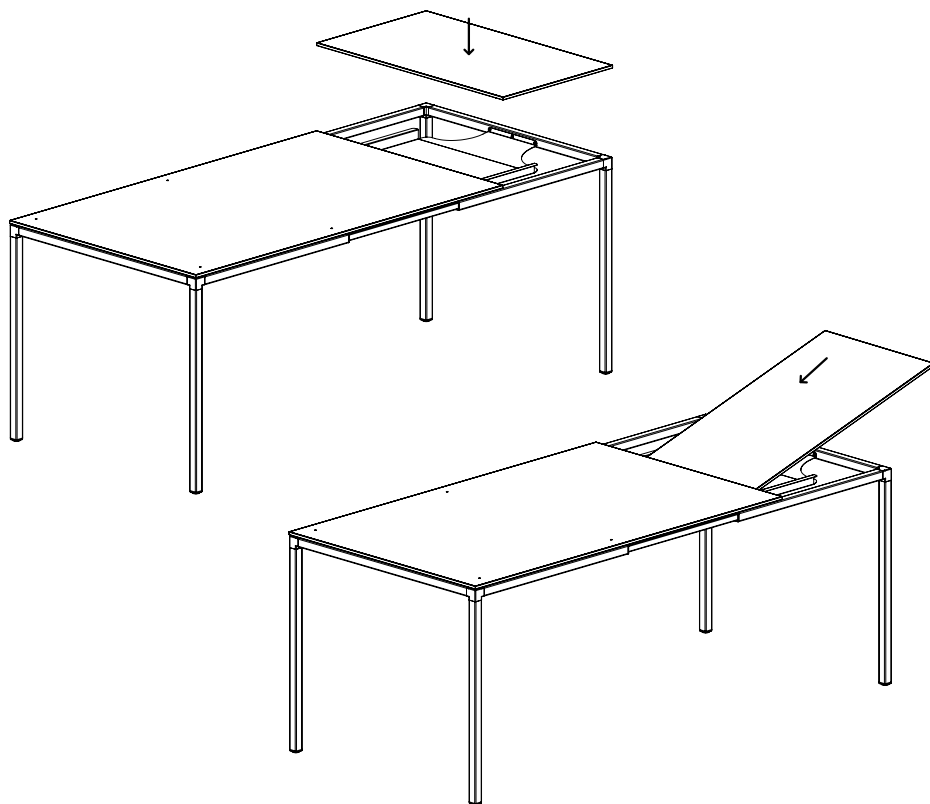

Desalto Spa
Via per Montesolaro
22063 Cantù (CO)
Italy

T. +39 031 7832211
F. +39 031 7832290
info@desalto.it
www.desalto.it

06 / 2023

DESALTO